



# מכרז 15/2024

## אספקה והתקנה של גנרטורים בישובים שונים



מסמך א'

**מועצה אזורית גולן**  
**מכרז פומבי מס' 15/2024**  
**אספקה של גנרטורים והתקנתם בישובים שונים**

**הזמנה להציע הצעות**

מועצה אזורית גולן (להלן: "המועצה"), מזמינה בזאת הצעות לאספקה ולהתקנה של 34 גנרטורים בישובים שונים במועצה (להלן: "הישובים") להלן גם "העבודה". והכל כמפורט להלן במסמך ההזמנה להציע הצעות, ובהתאם לאמור במפרט הטכני המצורף **כנספח ב'** להסכם - **מסמך ג'** למכרז.

**1. כללי-נשוא המכרז**

- א. נשוא המכרז הינו אספקה של 34 גנרטורים, והתקנתם בישובים שונים במועצה (להלן - "הישובים") להלן גם "העבודה".
- ב. את מסמכי המכרז ניתן לרכוש טלפונית במחלקת גביה של מועצה אזורית גולן בטלפון 04-6969754 בימים א'-ה', בשעות 9:00 עד 15:30, תמורת תשלום בסך של 1000 ₪ (אלף שקלים חדשים) שבכל מקרה לא יוחזר. לאחר התשלום יש לשלוח את הקבלה לכתובת מייל [etir@megolan.org.il](mailto:etir@megolan.org.il) ולקבל את מסמכי המכרז להגשה.
- ג. מובהר כי ההצעה המוגשת למכרז תכלול את כל העבודות הכרוכות באספקת גנרטורים, והתקנתם בישובים רבות אחריות לגנרטורים ולהתקנתם.

**2. מסמכי המכרז**

- א. המסמכים המפורטים מטה יקראו להלן יחד ולחוד "מסמכי המכרז":

מסמך א' - הזמנה להציע הצעות.

נספח א' - ערבות בנקאית למכרז.

מסמך ב' - הצעת המציע.

מסמך ג' - הסכם אספקת גנרטורים והתקנתם, נספחיו:

נספח א' - נוסח ערבות ביצוע.

נספח ב' - מפרט טכני וכתב כמויות.

נספח ג' - נספח ביטוח.

נספח ד- שאלון ניגוד עניינים

### 3. תנאי השתתפות

יחיד או תאגיד העונה בעצמו על כל התנאים המפורטים להלן במועד הגשת ההצעות במכרז:

- א. רשום בפנקס הקבלנים לפי חוק רישום קבלנים עם סיווג מתאים לעבודות חשמל (א/160) ולעבודות תאורת רחובות (א/270) (על המציע להיות רשום בשני הסיווגים הנ"ל לפחות);
- ב. בעל רשיון חשמלאי ראשי לפחות;
- ג. בעל ניסיון בביסוס והתקנת 25 גנרטורים לפחות במהלך השנתיים האחרונות לפני המועד האחרון להגשת הצעות המכרז העונים על הדרישות ע"פ תו תקן, כמפורט במפרט הטכני ובכתב הכמויות המצ"ב כנספח ב' להסכם ההתקשרות (להלן "המפרט הטכני");
- ד. ביכולתו להתקין את הגנרטורים, לספקם לישובים הנדרשים על כל מרכיביהם ולהתקינם לשביעות רצון המועצה, הכל בהתאם למפרט פקע"ר ובהתאם למפרט הטכני המצ"ב כנספח ב' להסכם ההתקשרות.
- ה. על המציע להיות עוסק מורשה לענייני מס ערך מוסף ולנהל פנקס חשבונות ורשומות לפי חוק עסקאות גופים ציבוריים (אכיפת ניהול חשבונות ותשלום חובות מס), התשל"ו-1976.

### 4. המציע יצרף להצעתו את האישורים והמסמכים הנאמנים למקור הבאים:

א. כל הצעה תוגש במעטפה סגורה וחתומה, שעל גביה יהיה רשום מספר המכרז ותיאורו, אשר תכלול את הצעת המציע על גבי טופס הצעת המציע (מסמך ב'), חתום ע"י המציע וכן את המסמכים הבאים:

(1) אישור פקיד שומה או רו"ח, על ניהול פנקסי חשבונות ורשומות על פי חוק עסקאות גופים ציבוריים (אכיפה וניהול חשבונות ותשלום חובות מס), התשל"ו-1976.

(2) **מציע שהינו תאגיד -**

(א) המצאת תעודת רישום של התאגיד.

(ב) אישור עו"ד של התאגיד, על זהות בעלי המניות וזהות המוסמכים לחתום בשם התאגיד ושההצעה וכל מסמכי המכרז, חתומים ע"י המוסמכים לחתום בשם התאגיד.

(3) המסמכים הטכניים הבאים, כמפורט במפרט הטכני (נספח ב' להסכם – מסמך ג')::

(א) מפרט טכני ותוכניות ייצור עקרוניות עבור הגנרטורים.

(ב) תכנית הרכבה של הגנרטורים

(ג) תכנית לעבודות הכנה, בינוי וחשמל.

(ד) תכנית יציקת בטון לגנרטורים על כל מרכיביו.

- (4) המציע יצרף להצעתו ערבות מכרז תקפה, חתומה ומקורית כמפורט בסעיף 7 להלן בנוסח המצורף למסמכי המכרז. לא צורפה ערבות כאמור בסעיף זה, תיפסל ההצעה ולא תידון כלל. מובהר בזאת כי, בכפוף לכל דין, תהא המועצה רשאית, אך לא חייבת, לקבל הצעה על אף פגם בנוסח הערבות, וזאת אם שוכנעה, לפי מיטב שיקול דעתה, כי הפגם שנפל בנוסח הערבות נעשה בתום לב וכי אין בו כדי להקנות יתרון בלתי הוגן או לפגוע בעקרון השוויון בין המציעים.
- (5) המציע יצרף להצעתו מסמכים התומכים בכך שהוא עומד בתנאי הסף המפורטים בסעיפים 3 (א)-(ג), (ה).

- ב. כל מסמכי המכרז לרבות החוזה על כל נספחיו כשהם חתומים ע"י המציע.
- ג. כמו כן, יצרף המציע למסמכי המכרז את כל מסמכי ההבהרה, ו/או תיקונים ו/או עדכונים שיופצו על ידי המועצה עד למועד הגשת המכרז כשהם חתומים בחותמת וחתימה על כל דף בידי המציע, ויכניסם למעטפה המצורפת למכרז זה.

## 5. הגשת ההצעות

- א. הצעות המחיר תוגשנה על גבי טופס הצעת המחיר, המצורף **כמסמך ב'** למסמכי המכרז, ב- 2 עותקים חתומים על ידי המציע.
- ההצעה הזוכה במכרז תהיה **ההצעה הנוקבת באחוז הנחה יחיד מסך של 2,560,000 ₪ כולל מע"מ, המהווה את מחיר הבסיס ל-34 גנרטורים גם יחד.**
- ב. על המציע לציין על גבי טופס ההצעה המצורף **כמסמך ב'** למסמכי המכרז את אחוז ההנחה אותה הוא מציע עבור כל גנרטורים גם יחד, ולמילוי מלא של כלל התחייבויות המציע לפי ההסכם.
- ג. **המחיר המוצע לאחר ההנחה הינו עבור כל הגנרטורים גם יחד, כולל אספקתם, והתקנתם בישובים ותקופת אחריות של שנתיים** והוא יינתן עבור ביצוע מלא ומושלם של כל הפעולות והתחייבויות שיש לבצע על פי מסמכי המכרז (להלן - "התמורה").
- ד. לצורך בחינת ההצעות תשווה המועצה את אחוז ההנחה כפי שיינתן על-ידי כל מציע.
- ה. מובהר שאחוז ההנחה הוא אחיד ואין לנקוב באחוז הנחה שונה לישובים. עשה כך המציע, תפסול המועצה את ההצעה או תעמיד את ההצעה על שיעור ההנחה הגבוה ביותר שניתן לישוב כלשהו בהצעה, לפי שיקול דעתה הבלעדי, והמציע כמו גם מציעים אחרים יהיו מנועים מכל טענה לעניין זה.
- ו. אין לנקוב בתוספת על מחיר הבסיס. הצעת תוספת על מחירי המכירון עלולה להביא לפסילת ההצעה או על העמדתה על שיעור של 0%, הכל לפי שיקול דעתה הבלעדי של המועצה.
- ז. יובהר כי תשלום התמורה לפי הסכם ההתקשרות מבוצע על ידי משרד הביטחון באמצעות המועצה וכי המועצה תוכל להעביר את התמורה המגיעה למציע רק אחרי שקיבלה את סכום התמורה מאת משרד הביטחון.

**שאלות הבהרה**

- א. שאלות הבהרה למכרז יוגשו בכתב בלבד עד ליום שלישי, 2/7/2024 שעה 12:00 למייל [etir@megolan.org.il](mailto:etir@megolan.org.il).
- ב. על המציע לצרף לפנייה את פרטי איש קשר מטעם המציע, כולל כתובת דואר אלקטרוני ומספר טלפון.
- ג. שאלות הבהרה בכתב במסמך MS-Word פתוח בלבד, עם אישור מסירה, ובמבנה שלהלן בלבד:

מס"ד	המסמך או הנספח הבהרה	אליו	פרק וסעיף רלבנטיים	נוסח השאלה

- ד. יש לציין את פרטי איש קשר מטעם המציע, כולל כתובת דואר אלקטרוני ומספר טלפון.
- ה. תשובות לשאלות הבהרה שיוגשו במועד, וכן עדכונים ו/או שינויים שייעשו ביוזמת המועצה, יהיו בכתב ויישלחו בדואר אלקטרוני בלבד, לכתובת שצוינה על ידי המציעים בפרטי ההתקשרות עימם.
- ו. בדיקת התשובות לשאלות הבהרה באחריות המציעים בלבד.
- ז. גילה המציע סתירות או שגיאות או אי התאמות במסמכים או שיהיה דבר מה לא מובן, יפנה בכתב למועצה במסגרת פרק הזמן שהוקצב לשאלות הבהרה.
- ח. אין המועצה אחראית לתשובות, הסברים או פירושים שניתנו בעל-פה, ואלה לא יחייבו את המועצה.
- ט. הגשת הצעה כמוה כאישור כי המציע קרא את מסמכי המכרז לרבות ההסכם וכי הוא מסכים לכל האמור בהם.
- י. המועצה רשאית, בכל עת, עד לפתיחת ההצעות בפועל, להכניס שינויים ותיקונים במסמכי המכרז, ביוזמתה או בתשובה לשאלות המשתתפים, להאריך ו/או לדחות כל מועד, לקבוע מפגשי מציעים, לבטל את המכרז ו/או לשנותו. השינויים והתיקונים כאמור יהוו חלק בלתי נפרד מתנאי המכרז, יובאו, בכתב, לידיעת כל רוכשי המכרז בדוא"ל לפי הפרטים שנמסרו על-ידי רוכשי מסמכי המכרז, יחתמו ע"י המציע ויצורפו על-ידו להצעתו. אין באמור כדי לגרוע מזכותה של המועצה לבטל את המכרז בכל עת לרבות לאחר המועד האחרון להגשת ההצעות למכרז, והכל מנימוקים סבירים.
- יא. כל שינוי של מועד כאמור לעיל שיחייב את הארכת תוקף הערבות למועד יועבר לידיעת המשתתפים והם יידרשו להתאים את הערבות לתוקף העדכני. מציע שלא יעשה כן, יחשב כאילו בחר לחזור בו מן ההשתתפות במכרז וועדת המכרזים לא תתחשב בהצעתו.
- יב. המועצה רשאית לדרוש מהמשתתפים בכל עת פרטים ו/או מסמכים נוספים ו/או הבהרות נוספות לשביעות רצונה המלא גם לאחר פתיחת ההצעות על מנת לבחון, במסגרת שיקוליה, את המשתתף, חוסנו הכלכלי, ניסיונו המקצועי והצעתו, ו/או השלמת כל נתון ו/או מסמך שנדרש במסגרת המכרז, לרבות המסמכים שפורטו בסעיף 4 לעיל.
- יג. את ההצעות יש להגיש עד ליום שלישי, 9/7/2024 בשעה 14:00 **במסירה אישית ידנית לתיבת המכרזים בלשכת המועצה.**
- יד. הצעה אשר לא תימצא בתיבת המכרזים במועד הנ"ל, תיפסל על הסף ולא תובא לדיון.

**7. ערבות בנקאית למכרז**

- א. על המציע לצרף להצעתו ערבות בנקאית אוטונומית בלתי מותנית צמודה למדד המחירים לצרכן בסך של 20,000 ₪ (ובמילים: עשרים אלף שקלים חדשים).
- ב. הערבות הבנקאית תהיה ערוכה לפקודת המועצה האזורית גולן ותהא תקפה עד ליום 26/9/2024 (כולל) לפי הנוסח המצורף **כנספח א'** להזמנה להציע הצעות. המועצה תהיה רשאית להאריך את המועד האחרון לתקופה של הערבות, ובתנאי שהודיעה על כך בכתב יום עבודה אחד לפחות לפני המועד האחרון לתוקף הערבות.
- ג. **למען הסר ספק, לא יתקבל תחליף ערבות. מציע שלא יצרף ערבות בנקאית כאמור לעיל, הצעתו לא תובא לדין.**
- ד. מציע אשר הצעתו לא תתקבל תושב לו הערבות הבנקאית בתוך 60 ימים מהמועד האחרון להגשת ההצעות.
- ה. המועצה תהא רשאית לחלט ערבות זו, כולה או חלקה, והמציע לא יהא זכאי לדרוש סכום הערבות כולה או מקצתה, אם התקיים בו אחד מאלה:
- (1) סרב המציע, שהצעתו נתקבלה, להמציא את המסמכים ו/או האישורים הנדרשים מן הזוכה במכרז בתוך התקופה שנקבעה לכך על-ידי המועצה.
  - (2) במסגרת המכרז מסר המציע מידע מטעה או מידע מהותי שאינו מדויק.
  - (3) המציע פעל במכרז בעורמה או בתכסיסנות;

**8. חובת הזוכה במכרז**

זכתה הצעתו של המציע להלן- ("הזוכה") יהא עליו לבצע פעולות כדלקמן:

- א. להמציא למועצה "אישור קיום ביטוחים" וערבות ביצוע, וכן את יתר המסמכים והאישורים הנדרשים לפי ההסכם (**מסמך ג'** למסמכי המכרז) וכן לבצע את כל הפעולות הנדרשות על ידו לתחילת ההתקשרות לפי מכרז זה, הכל תוך 7 ימים מתאריך הודעת המועצה לזוכה בדבר זכייתו במכרז או במועד אחר כפי שתחליט המועצה.
- ב. לא ימלא הזוכה אחר התנאי האמור בס"ק 8 א' לעיל, תהא המועצה רשאית לבטל את זכייתו במכרז ולחלט את הערבות המצורפת להצעת המציע כאמור בסעיף 7 לעיל.
- ג. סכום הערבות ישמש פיצוי קבוע ומוסכם מראש ללא צורך בהוכחת נזק, עקב אי קיום ההתחייבות שנוטל על עצמו המציע עם הגשת הצעתו למכרז.
- ד. אין באמור בס"ק 8 ב' לעיל, לפגוע בזכותה של המועצה לתבוע מהזוכה פיצוי מלא עקב מחדלו הנ"ל או לפגוע בכל זכות או סעד שיעמדו לרשות המועצה כנגד הזוכה עקב הפרת ההתחייבות שנטל על עצמו עם הגשת הצעתו למכרז.

**9. קביעת ההצעה המומלצת כזוכה**

- א. לאחר בדיקת עמידת ההצעה בתנאי הסף, וביחס להצעה שעמדה בתנאי הסף בלבד, תומלץ ההצעה ששיעור ההנחה הנקוב בה הינו הגבוה ביותר (שהתמורה המוצעת לפיה הינה הזולה ביותר).
- ב. היו מספר הצעות העומדות בתנאי הסף הזולות ביותר, ואחד מהם עסק בשליטת אישה, תינתן להצעה זו עדיפות לפי דין. לא היה עסק בשליטת אישה כאמור, כי אז תהיה המועצה רשאית לשקול שיקולים נוספים הקשורים במציעים, כגון ניסיון, המלצות, וכו'. לא ניתן להכריע בין שני מציעים או יותר שקבלו את הניקוד

המצרפי הגבוה ביותר (לפי שיקול דעתה של המועצה לפי כלל השיקולים המפורטים לעיל), כי אז תהא המועצה רשאית לערוך הגרלה בין מציעים אלה. מציעים אלה יקבלו הודעה על מועד ההגרלה, ויהיו רשאים להיות נוכחים בה.

## 10. הערות כלליות

- א. כל האמור בכתב זה בלשון זכר משמעו, לכל דבר ועניין, גם בלשון נקבה.
- ב. שינוי או תיקון שיעשה על-ידי המציע בגוף המסמכים לא יובא בחשבון.
- ג. ערך המציע שינוי, תיקון או הסתייגות מכל מין וסוג שהוא, במסמכי המכרז (למעט השלמת הפרטים הנדרשים ממנו בהצעתו) תהיה המועצה רשאית, מטעם זה בלבד, לפסול את ההצעה או, לפי שיקול דעתה הבלעדי, לבקש מהמציע לתקן את הצעתו. בכל מקרה (גם אם המועצה לא העירה לשינויים כאמור) יחייב את הצדדים הנוסח של מסמכי המכרז, אשר הוכן ע"י המועצה וכפי שנמסר למציעים.
- ד. המועצה רשאית, בכל עת, עד למועד האחרון להגשת הצעות בהזמנה להזמנה להציע הצעות, להכניס שינויים ותיקונים במסמכי המכרז, ביוזמתה או בתשובה לשאלות המשתתפים. השינויים והתיקונים כאמור יהוו חלק בלתי נפרד מתנאי המכרז, יובאו, בכתב, לידיעת כל רוכשי המכרז בדוא"ל לפי הפרטים שנמסרו על-ידי רוכשי מסמכי המכרז, יחתמו ע"י המציע ויצורפו על-ידו להצעתו. אין באמור כדי לגרוע מזכותה של המועצה לבטל את המכרז בכל עת לרבות לאחר המועד האחרון להגשת הצעות למכרז, והכל מנימוקים סבירים.
- ה. המועצה תהיה רשאית להזמין לראיון נציגים של מציעים אלה או אחרים ו/או לבקש הבהרות, וזאת לפי שיקול דעתה הבלעדי.
- ו. לא ניתן להכריע בין שני מציעים או יותר שהינם הזולים ביותר (לפי שיקול דעתה של המועצה לפי כלל השיקולים המפורטים לעיל) כי אז תהא המועצה רשאית לערוך הגרלה בין מציעים אלה. מציעים אלה יקבלו הודעה על מועד ההגרלה, ויהיו רשאים להיות נוכחים בה.
- ז. המועצה תהיה רשאית שלא לבחור בכל מציע.
- ח. הזכייה במכרז תכנס לתוקפה רק לאחר חתימת המועצה על ההסכם שבין הצדדים.
- ט.
  - (1) המציע מצהיר שהסכם זה יחייב את המועצה אך ורק במידה ויתקבל התקציב המתאים לכך על ידי משרד הבטחון, וביחס לכל חלק יחסי בביצוע העבודה שבגיננו התקבל במועצה תקציב מספק בלבד ;
  - (2) היה ותקציב כזה לא יתקבל במלואו ו/או בחלקו ו/או התקבל בשלבים, תהא המועצה רשאית להודיע למציע, בכל שלב שהוא של העבודה (לרבות בשלב המכרזי וטרם הכרזה על זוכה ו/או טרם תחילת ההתקשרות עם הזוכה במכרז), על ביטול ההתקשרות ו/או דחיית ביצוע העבודה, כולה או חלקה, ו/או ביצועה בשלבים ובמועדים שתקבע המועצה ולמציע לא תהיה כל טענה ו/או דרישה ו/או תביעה כל שהיא כלפי המועצה בהן תבוטל ההתקשרות ו/או תבוצע בשלבים כאמור, זולת בגין אותו חלק מן העבודה, ככל שהתבצע, שביצעו הוסכם בין הצדדים.
  - (3) המועצה לא תהיה אחראית במקרה בו תערך התקשרות עם הזוכה ו/או תערך התקשרות ביחס לחלק מן העבודה ו/או ההתקשרות תבוצע בשלבים ובמועדים שתקבע המועצה מפאת הסיבות הנ"ל, כולן או מקצתן.
  - (4) למציע לא תהיה כל טענה ו/או דרישה ו/או תביעה כלפי המועצה בנסיבות כאמור.

- י. מובהר בזה, כי מציע שהוכרז כזוכה לא יבוא בתביעות ו/או בטענות ו/או בדרישות כלפי המועצה, בגין כל עיכוב ו/או הפסקת הליכי המכרז זמנית או לחלוטין אשר יגרמו, אם יגרמו, כתוצאה מהליכי משפט שיינקטו על ידי צדדים שלישיים כלשהם. כל מציע ו/או זוכה מצהיר בזה כי לקח אפשרות של עיכובים ו/או הפסקת הליכים כגון אלה בחשבון והוא מוותר על כל טענה ו/או דרישה ו/או תביעה כלפי המועצה עקב כך.
- יא. בוטל המכרז או שונה היקפו או נדחה ביצעו ו/או חלק ממנו, מכל סיבה שהיא, לא תהיה למציע ו/או לזוכה כל תביעה ו/או טענה, והוא לא יהיה זכאי לפיצוי מכל מין וסוג.
- יב. המועצה רשאית, על פי שיקול דעתה הבלעדי, להכריז כזוכה על מציע, שהצעתו תדורג במקום השני (להלן: "הזוכה השני"), זאת במידה ותחליט המועצה להפסיק את ההתקשרות עם הזוכה במכרז, בשל אי שביעות רצון מתפקודו במהלך ששת החודשים הראשונים להתקשרות עימו (תקופת הניסיון). היה ותחליט המועצה לעשות כן, מתחייב הזוכה השני לחתום על הסכם ההתקשרות תוך 20 יום ממועד ההודעה שנמסרה לו ע"י המועצה. כל הכללים והתנאים שבמכרז זה המחייבים את הזוכה, יחייבו גם את הזוכה השני במידה ויידרש לחתום על ההסכם, לרבות הפקדת ערבות ביצוע כנדרש, עריכת ביטוחים וכיו"ב. אין באמור בסעיף זה כדי לגרוע מזכותה של המועצה לפנות למציע שני גם אם לא קבעה מראש את זהותו, בנסיבות בהן הדין מתיר כך.
- יג. המועצה רשאית לפסול כל הצעה אשר לא תענה בקפדנות על תנאי מכרז אלו.
- יד. תנאי המכרז כפופים לתוספת השניה של צו המועצות המקומיות (מועצות אזוריות), תשי"ח - 1958, ובכל מקרה של סתירה בין תנאים אלה לבין הוראות התוספת השניה, יגברו ויקבעו הוראות התוספת השניה.

#### בכבוד רב

---

אורי קלנר, ראש מועצה  
אזורית גולן



**נספח א****נוסח ערבות מכרז**

תאריך: \_\_\_\_\_

לכבוד

מועצה אזורית גולן

א.נ.,

**הנדון: ערבות בנקאית**

1. על-פי בקשת \_\_\_\_\_ מס' זיהוי \_\_\_\_\_ (להלן: "**המבקש**") הננו ערבים בזה כלפיכם לסילוק כל סכום עד לסך של 20,000 ₪ (במילים: עשרים אלף שקלים חדשים) המגיע או עשוי להגיע לכם מהמבקש בקשר עם הצעתו למכרז מס' 15/2024 לאספקה ולהתקנה של גנרטורים ביישובים שונים.
2. אנו מתחייבים לשלם לכם כל סכום עד לגובה סכום הערבות, תוך לא יאוחר משבעה ימים מקבלת דרישתכם הראשונה בכתב, מבלי להטיל עליכם לבסס או לנמק את דרישתכם או לדרוש תחילה תשלום מהמבקש, ומבלי לטעון כלפיכם טענת הגנה כלשהי שיכולה לעמוד למבקש בקשר לחיוב כלשהו כלפיכם.
3. ערבות זו תישאר בתוקף עד 26/9/2024 (כולל), ולאחר מכן תהיה בטלה ומבוטלת, אלא אם הוארכה על-ידנו. כל דרישה על פי ערבות זו צריכה להתקבל אצלנו בכתב לא יאוחר מהתאריך הנקוב ברישא של סעיף זה.
4. ערבות זו הינה בלתי חוזרת ובלתי תלויה ולא ניתנת לביטול.
5. ערבות זו אינה ניתנת להעברה ולהסבה בכל אופן שהוא.

בכבוד רב

מסמך ב'

הצעת המציע

לכבוד: מועצה אזורית גולן

הנדון: מכרז פומבי מס' 15/2024  
אספקה והתקנה של 34 גנרטורים ביישובים שונים

1. אני החתום על ההצעה מצהיר, כי קראתי בעיון את כל מסמכי המכרז לאספקת 34 גנרטורים (להלן: "גנרטורים"), והתקנתם ביישובים (להלן - "היישובים") לרבות אחריות לגנרטורים ולהתקנתם.
  2. הנני מצהיר כי הבנתי את כל מסמכי המכרז, כל הגורמים האחרים המשפיעים על אספקת גנרטורים, ביסוסם והתקנתם ידועים ומוכרים לי וכי בהתאם לכך קבעתי את הצעתי.
  3. **אני מצהיר בזאת כי :**
    - א. אני עונה על תנאי הסף המפורטים בסעיף 3 להזמנה להציע הצעות ובפרט הנני יצרן מוכר ובעל ניסיון ביצור והתקנה של גנרטורים המוצעים לכם על ידי לרכישה, ולהתקנה.
    - ב. הנני מסוגל, מכל בחינה שהיא לבצע את כל הדרישות ו/או ההתחייבויות על פי הוראות המכרז, ומצרף להצעתי את כל המסמכים והאישורים הנדרשים המפורטים במסמך תנאים והוראות להגשת המכרז.
    - ג. המחיר כפי שנרשם בהצעתי, כולל את כל ההוצאות בין מיוחדות ובין כלליות מכל מין וסוג הכרוכות באספקת גנרטורים, ביסוסם והתקנתם, תשלום מיסים, מכסים, היטלים, אגרות, על פי תנאי המכרז, לרבות רווח קבלני.
    - ד. ידוע לי ואני מסכים שקב"ט המועצה ו/או כל נציג אחר שיקבע על ידי המועצה, בין אם הוא עובד מועצה ובין אם הוא לא עובד מועצה, יבדקו ויחליטו במועד אספקת גנרטורים למועצה, כי הם עומדים בכל הדרישות המפורטות במסמכי המכרז, ואני מתחייב לקבל כל החלטה.
    - ה. ידוע לי ואני מסכים כי רכישת גנרטורים תבוצע רק לאחר שהצגתי בפני קב"ט המועצה או מי שקבעה המועצה לענין זה, מפרט של גנרטורים ועמידתו בכל תנאי המפרט הטכני והציוד הנלווה וכל נתון רלוונטי אחר ורק לאחר שהקב"ט אישר לי את הרכישה.
  4. אם אזכה במכרז, הנני מתחייב לבצע את התחייבויותי על פי המכרז בהתאם לכל תנאי המכרז לשביעות רצון המועצה ועל פי הוראות ההסכם ונספחיו (מסמך ג') ובכפוף לכל דין.
  5. אם הצעתי תתקבל, אני מתחייב לבצע תוך 7 ימים מתאריך הודעתכם בדבר זכיית הצעתי במכרז, את הפעולות הנדרשות על ידי, מכוח המכרז ובכלל זה להמציא למועצה כל מסמך ו/או אישור נדרש, לרבות ערבות בנקאית (ערבות ביצוע) ופוליסת ביטוח כמפורט בהסכם.
  6. אני מצהיר בזאת כי ידוע לי שאם לא אבצע את הפעולות המנויות בסעיפים 4-5 לעיל כולן או מקצתן, המועצה תהא רשאית לבטל את זכייתי במכרז וכן תהא רשאית לחלט את הערבות הבנקאית המצורפת להצעתי זו.
- ידוע לי ואני מסכים** שסכום הערבות ישמש פיצוי קבוע ומוסכם מראש, עקב אי קיום ההתחייבות שנטלתי על עצמי עם הגשת הצעתי למכרז.
- כן ידוע לי** שבחילוט הערבות לא יהא כדי לפגוע בכל זכות או סעד שיעמדו לרשות המועצה עקב הפרת ההתחייבות שאני נוטל על עצמי עם הגשת הצעתי למכרז.

7. **מפרט טכני וכתב כמויות**

א. הנני מצהיר, כי אספקת גנרטורים למועצה, תעשה בהתאם לדרישות המועצה ובהתאם למפורט במסמכי המכרז ובמפרט הטכני המלא והמפורט ובכתב הכמויות המפורטים בנספח ב' להסכם.

ב. באם יתגלה במועד אספקת גנרטורים, כי האספקה ו/או ההתקנה ו/או איזו מבין הפעולות הנדרשות לפי המפרט נעשתה שלא בהתאם למפרט שהוצג בפני הקב"ט ולמפרט הטכני המלא, המועצה תהיה רשאית לחלט את הערבות הבנקאית שהגשתי עם הצעתי, כפיצוי מוסכם מראש וכן, לממש כל זכות או סעד אחר שתמצא לנכון עקב האספקה שלא בהתאם למפרט כאמור.

8. **הצעת המחיר**

א. עבור אספקת 34 גנרטורים בישובים השונים, התקנתם וכן אחריות לתקופה של 24 (עשרים וארבע) חודשים (להלן: "העבודה") - הנני מציע הנחה אחת של \_\_\_\_\_% (ובמילים: \_\_\_\_\_) מהסך של 2,560,000 ש"ח כולל מע"מ.

ב. במקרה של סתירה בין שיעור ההנחה בספרות לבין שיעור במילים, תהיה המועצה רשאית לפסול את הצעתי או להעמיד את שיעור הצעתי על השיעור הגבוה מבין השניים, והכל לפי שיקול דעתה הבלעדי.

ג. לאחר ההנחה תעמוד התמורה על סך כולל של \_\_\_\_\_ ש"ח (ובמילים: \_\_\_\_\_), כולל מע"מ, וזאת ביחס לכל הגנרטורים גם יחד, וביחס למלוא התחייבויותיי לפי מכרז זה.

ד. במקרה של סתירה בין שיעור ההנחה המוצע לבין סכום ההצעה לאחר החלת ההנחה, תהיה המועצה רשאית לפסול את הצעתי או להעמיד את הצעתי על המחיר הנמוך מבין השניים, והכל לפי שיקול דעתה הבלעדי.

ה. שיעור ההנחה יחייב גם במקרה בו יבוצע חלק מן העבודה בלבד, או אם היקף העבודה יוגדל.

ו. ידוע לי כי אין לנקוב בתוספת על המחיר הנקוב בס"ק א' לעיל/להציע הצעה שונה לגנרטורים בכל ישוב, וכי אם אנקוב בתוספת/שיעור הנחה שונה לישוב, תהיה המועצה רשאית לפסול את הצעתי או לחילופין להעמיד את שיעור ההנחה המוצע על 0% (ובמקרה של שיעור הנחה שונה לישוב על שיעור ההנחה הגבוה ביותר שהצעתי לישוב מסוים), הכל לפי שיקול דעתה הבלעדי.

ז. אני מאשר שככל שאדרש לספק גנרטור נוסף/פים במהלך תקופה של עד שנה ממועד תחילתה של ההתקשרות, כי אז יעמוד המחיר לגנרטור נוסף כולל התקנה ואחריות וכל יתר תנאי המכרז על סך יחסי של סכום הצעתי בחלוקה יחסית למחיר לגנרטור אחד.

9. ידוע לי כי המועצה תהיה רשאית לבטל הליך זה בכל עת, מכל נימוק סביר שהוא ובפרט בשל האמור להלן:

א. ידוע לי שההסכם מכוחו של מכרז זה יחייב את המועצה אך ורק במידה ויתקבל התקציב המתאים לכך על ידי משרד הבטחון, וביחס לכל חלק יחסי בביצוע העבודה שבגינה התקבל במועצה תקציב מספק בלבד.

ב. עוד ידוע לי ואני מאשר, כי היה ותקציב כזה לא יתקבל במלואו ו/או בחלקו ו/או התקבל בשלבים, תהא המועצה רשאית להודיע לי, בכל שלב שהוא של העבודה (לרבות בשלב המכרזי וטרם הכרזה על זוכה ו/או טרם תחילת ההתקשרות עם הזוכה במכרז), על ביטול ההתקשרות ו/או דחיית ביצוע העבודה, כולה או חלקה,

ו/או ביצועה בשלבים ובמועדים שתקבע המועצה ולא תהיה לי כל טענה ו/או דרישה ו/או תביעה כל שהיא כלפי המועצה בהן תבוטל ההתקשרות ו/או תבוצע בשלבים כאמור, זולת בגין אותו חלק מן העבודה, ככל שהתבצע, שביצועו הוסכם בין הצדדים.

ג. עוד ידוע לי ואני מאשר כי המועצה לא תהיה אחראית במקרה בו תערך התקשרות עם הזוכה ו/או תערך התקשרות ביחס לחלק מן העבודה ו/או ההתקשרות תבוצע בשלבים ובמועדים שתקבע המועצה מפאת הסיבות הנ"ל, כולן או מקצתן.

ד. לא תהיה כל טענה ו/או דרישה ו/או תביעה כלפי המועצה בנסיבות כאמור בסעיף זה על כלל סעיפיו הקטנים.

10. הנני מצהיר ומתחייב בזאת כדלקמן :

א. לא להציע ו/או לקבל במישרין ו/או בעקיפין, כל טובת הנאה ו/או כסף ו/או כל דבר בעל ערך במטרה להשפיע במישרין ו/או בעקיפין על החלטה של המזמין, או של נושא משרה במזמין ו/או עובד המזמין ו/או מי מטעמם ו/או כל גורם אחר, בקשר להליך התקשרות.

ב. לא לשדל ו/או לשתף פעולה, במישרין ו/או בעקיפין, עם נושא משרה במועצה ובתאגיד קולחי גולן בע"מ בכלל, ו/או עם מי מעובדיהם ו/או מי מטעמם ו/או כל גורם אחר, כדי לקבל מידע חסוי/סודי הקשור להליך התקשרות ו/או לכל חוזה/הזמנה הנובעים ממנו.

11. ידוע לי כי אם התעורר חשד סביר כי המציע ו/או מי מטעמו פעל בניגוד לאמור בסעיף 10 לעיל, שומרת לעצמה את הזכות, על-פי שיקול דעתה הבלעדי, לא לשתפו בהליך ההתקשרות לגביו קיים חשד כי נעשתה הפעולה כאמור, ו/או לא לקבל את הצעתו בהליך ההתקשרות ו/או לבטל בכל זמן שהוא את זכייתו בהליך ההתקשרות ו/או לבטל בכל זמן שהוא את החוזה/ההזמנה הנובעים מהליך ההתקשרות.

12. אני מצהיר כי אני זכאי לחתום בשם המציע הנ"ל ושאין קיימות כל הגבלות המונעות בעדנו לחתום על ההצעה לביצוע העבודה ועל החוזה.

13. כל מסמכי המכרז, ונספחי החוזה מהווים חלק בלתי נפרד מהמכרז.

14. אנו מוותרים על הצורך במשלוח התראה בכתב או כל הודעה אחרת על ידכם בקשר עם אי מילוי או הפרה של הוראה כלשהיא מההוראות הנ"ל.

שם המציע: \_\_\_\_\_ מס' ת.ז. / ח.פ.: \_\_\_\_\_

כתובת המציע \_\_\_\_\_

מס' טלפון \_\_\_\_\_ טלפון נייד \_\_\_\_\_ פקס \_\_\_\_\_

תאריך: \_\_\_\_\_  
חותמת וחתומת המציע \_\_\_\_\_



**מכרז פומבי מס' 15/2024**

**הסכם לאספקה ולהתקנה של גנרטורים  
בישובים שונים**



מסמך ג'

## הסכם לאספקה ולהתקנה של גנרטורים בישובים שונים

שנערך ונחתם ביום \_\_\_\_\_ לחודש \_\_\_\_\_ שנת \_\_\_\_\_

**בין:** מועצה אזורית גולן (להלן: "המועצה")

מצד אחד

**לבין:**

\_\_\_\_\_ ח.פ. :  
 \_\_\_\_\_ כתובת :  
 \_\_\_\_\_ טלפון :  
 \_\_\_\_\_ פקס :

מצד שני (להלן: "הקבלן")

**הואיל:** המועצה פרסמה מכרז פומבי מס' 15/2024 לאספקתם של 34 גנרטורים (להלן - "הגנרטור" או "גנרטורים") וכן להתקנתם של הגנרטורים בישובים (להלן - "הישובים") ולאחריות על הגנרטורים וההתקנה (להלן גם "העבודה");

**הואיל:** והקבלן הינו בעל יכולת ונסיון באספקה והתקנתם של הגנרטורים המותאמים לדרישות תנו התקן, וכמפורט במפרט הטכני ובכתב הכמויות המצ"ב כנספח ב' להסכם ההתקשרות.

**הואיל:** והקבלן השתתף במכרז 15/2024 שערכה המועצה (להלן: "המכרז") והצעתו נבחרה כהצעה הזוכה במכרז;

**הואיל:** וברצון הצדדים לקבוע את יחסיהם ההדדיים, זכויותיהם וחובותיהם בכל הנוגע לעבודות נשוא הסכם זה.

### אי לכך הוסכם והותנה בין הצדדים כדלקמן:

#### מבוא

1. המבוא להסכם זה והנספחים המצורפים אליו מהווים חלק בלתי נפרד הימנו.

נציג המועצה לעניין ביצוע הסכם זה יהיה \_\_\_\_\_ (להלן: "המנהל") או מי שייקבע על-ידה לפי צורך.

**הצהרות הקבלן**

2. הקבלן מצהיר כי הינו עומד בכל תנאי הסף שהוגדרו במכרז ובכלל זה :

- א. הקבלן רשום בפנקס הקבלנים לפי חוק רישום קבלנים עם סיווג מתאים לעבודות חשמל (א/160) ולעבודות תאורת רחובות (א/270). (על המציע להיות רשום בשני הסיווגים הנ"ל לפחות);
- ב. בעל רשיון חשמלאי ראשי לפחות;
- ג. הינו בעל יכולת ונסיון באספקה והתקנתם של הגנרטורים המותאמים לדרישות תו התקן, וכמפורט במפרט הטכני ובכתב הכמויות המצ"ב כנספח ב' להסכם ההתקשרות.
- ד. הינו בעל ניסיון בביסוס והתקנת 25 גנרטורים לפחות במהלך השנתיים האחרונות לפני המועד האחרון להגשת הצעות המכרז העונים על הדרישות ע"פ תו תקן, כמפורט במפרט הטכני ובכתב הכמויות המצ"ב כנספח ב' להסכם (להלן "המפרט הטכני");
- ה. ביכולתו לייצר את הגנרטורים, לספקם לישובים הנדרשים על כל מרכיביהם ולהתקינם לשביעות רצון המועצה, הכל בהתאם למפרט פקע"ר ובהתאם למפרט הטכני המצ"ב כנספח ב' להסכם.
- ו. הינו עוסק מורשה לענייני מס ערך מוסף ולנהל פנקס חשבונות ורשומות לפי חוק עסקאות גופים ציבוריים (אכיפת ניהול חשבונות ותשלום חובות מס) התשל"ו-1976.

**הגנרטורים**

3.

- א. הקבלן מתחייב לספק את 34 הגנרטורים תוך 120 ימים ממועד חתימת ההסכם ולא יאוחר מתאריך \_\_\_\_\_.
- ב. הקבלן מתחייב להודיע בכתב למנהל על מועד האספקה המדויק וזאת 10 ימים מראש לפחות.
- ג. מוסכם שאם, עקב נסיבות הקשורות למשבר רפואי או מצב מלחמה, עלול להיגרם עיכוב, או ייגרם עיכוב בביצוע העבודות, או יהיה צורך לעכב את ביצוע העבודות, תהיה המועצה רשאית, בכפוף לשיקול דעתה המוחלט והבלעדי, לדחות את ביצוע העבודות או לבטלן או להורות על ביצוע חלקה בלבד ו/או לקבוע כל הוראה אחרת באשר להמשך ביצוע העבודות.

**בדיקת וקבלת גנרטורים**

4

- א. ידוע לקבלן והקבלן מסכים כי המנהל יבדוק את הגנרטורים במועד אספקתם או בסמוך לכך.
- ב. במעמד האספקה ולאחר בדיקת הגנרטורים כאמור, יירשם פרוטוקול שייחתם על-ידי המנהל ועל ידי נציג מוסמך מטעם הקבלן, בו יירשמו פרטים כדלקמן:

(1) אם האספקה הינה לשביעות רצונה המלא של המועצה - ירשם בפרוטוקול קבלת שלושה גנרטורים על-ידי המועצה (להלן: "הקבלה").

(2) אם האספקה אינה לשביעות רצונה המלא של המועצה אזי:

(א) המנהל סבור כי קיים פגם מהותי ירשום בפרוטוקול דבר אי קבלת הגנרטורים (כולם או חלקם), החזרתם לקבלן והנימוקים להחזרה על כל המשתמע מכך; אין באמור בס"ק זה לעיל, כדי לפגוע בזכויותיה של המועצה על-פי הסכם זה ו/או על פי כל דין.

(ב) אם המנהל סבור כי קיים פגם בגנרטורים (כולם או חלקם) והפגם איננו מהותי ירשום בפרוטוקול:

1. התיקונים, ההשלמות והפריטים החסרים הדרושים (להלן: "תיקונים");

2. התקופה המוקצבת לקבלן לשם ביצוע התיקונים;

3. ליקויים ופגמים שאינם ניתנים לתיקון במידה ואלו קיימים;

4. דבר השארת הגנרטורים במועצה, גם לפני ביצוע התיקונים כאמור כנגד קבלת התחייבות בכתב מאת הקבלן שיבצע וישלים לשביעות רצונו של המנהל את התיקונים כמפורט בפרוטוקול עד המועד שיקבע;

5. המועד החדש שיקבע לקבלת גנרטורים אחרי ביצוע התיקונים.

או

6. דבר אי קבלת גנרטורים, לפני ביצוע התיקונים כאמור, והחזרתו לקבלן;

7. המועד החדש שיקבע לקבלת גנרטורים אחרי ביצוע התיקונים.

ג. בהמשך לרישום הפרוטוקול במקרה של פגם שאיננו מהותי כקבוע בסעיף 4 ב', מתחייב הקבלן לבצע את כל הדרוש על פי קביעת המנהל בפרוטוקול, לצורך עמידת גנרטורים בתנאי המכרז, וזאת בפרק הזמן שנקבע על-ידו.

#### קבלת הגנרטורים לאחר התיקונים, והתקנתם

5. במועד אספקת הגנרטורים, לאחר ביצוע כל התיקונים שנדרשו על ידי המנהל במקרה של פגם שאיננו מהותי כקבוע בסעיף 4 במידת הצורך, ירשם פרוטוקול ובו יאשר המנהל את קבלת הגנרטורים על ידי המועצה ויחולו הכללים המפורטים בסעיף 4 לעיל לעניין התאמתן לדרישות.

6. רק לאחר הקבלה יפעל הקבלן לביסוס גנרטורים במיקום שיוסכם מראש בכל ישוב ולהתקנתם לשביעות רצון המועצה.

7.

א. ידוע לקבלן והקבלן מסכים כי המנהל יבדוק את גנרטורים ואת אופן התקנתם לאחר סיום התקנתם ובין היתר אם הם עומדים בדרישות המפרט הטכני.



ב. במעמד סיום ההתקנה ולאחר בדיקה כאמור, יירשם פרוטוקול שייחתם על-ידי המנהל ועל ידי נציג מוסמך מטעם הקבלן, בו יירשמו פרטים כדלקמן:

(1) אם ההתקנה הינה לשביעות רצונה המלא של המועצה - ירשם בפרוטוקול התקנת לכל גנרטורים על-ידי המועצה (להלן: "**אישור התקנה**").

(2) אם ההתקנה אינה לשביעות רצונה המלא של המועצה אזי יפעל הקבלן על חשבונו לתקן את הדרוש תיקון עד אשר תתבצע ההתקנה לשביעות רצונה המלא של המועצה וינתן לו אישור התקנה.

8. המועצה תהיה רשאית לנכות מהחשבון הסופי או מכספי הערבות שהופקדה על-ידי הקבלן את אותם סכומים השווים לדעתה לירידת ערך גנרטורים, כתוצאה מהתיקונים שנעשו או צריכים היו להיעשות, הן לאחר אספקתם והן לאחר התקנתם. ערך הסכומים מסור לקביעתו ולשיקול דעתו של המנהל ובמקרה של חילוקי דעות, עפ"י **קביעת שמאי שיוזמן ע"י המועצה**. הוצאות הזמנת השמאי והדו"ח שיוגש על ידו יחולו על הקבלן.

### אי ביצוע תיקונים

9. א. במידה והקבלן לא יבצע תיקון כלשהו כמצוין לעיל, תוך המועד שנקבע בפרוטוקול:

המועצה רשאית לבצע אחד או יותר מהרשום להלן, הכל על פי שיקול דעתה הבלעדי:

(1) לבצע את התיקון ולנכות מסכום החשבון הסופי או מכספי הערבות המצויה בידה באותה עת, את מחיר התיקון, בתוספת 15% דמי טיפול והוצאות כלליות.

(2) לנכות מהחשבון הסופי או מכספי הערבות, את אותם סכומים השווים לדעתה לירידת ערך ביתן שמירה שנמסר לידיה, כתוצאה מהתיקונים שנעשו או צריכים היו להיעשות. ערך הסכומים מסור לקביעתו ולשיקול דעתו של המנהל ובמקרה של חילוקי דעות, עפ"י **קביעת שמאי שיוזמן ע"י המועצה**. הוצאות הזמנת השמאי והדו"ח שיוגש על ידו יחולו על הקבלן.

10. ידוע לקבלן והקבלן מסכים כי מועד קבלת אישור התקנה על ידי המועצה מהווה את מועד תחילת תקופת האחריות על גנרטורים.

### פיצויים מוסכמים

11. בגין כל איחור במסירת גנרטורים לשביעות רצון המועצה, ישלם הקבלן למועצה פיצויים קבועים, מוערכים ומוסכמים מראש בסך של 500 ש"ח בעד כל יום איחור, ממועד האספקה המקורי, מבלי שהמועצה תהא חייבת להוכיח נזק כלשהו.

12. לא יחולו על הקבלן פיצויים מוסכמים על איחור באספקה במקרה שיוכח על-ידי הקבלן, כי איחור באספקת גנרטורים נובע מכוח עליון דהיינו אסון טבע, מלחמה, שביתות או השבתות של נמלי ים. כל שביתה או השבתה שאיננה מצוינת במפורש כאמור לעיל, איננה נחשבת ככח עליון.

13. הצדדים מצהירים כי סכום הפיצויים המוסכמים בסעיף 11 לעיל לעניין האיחור, הינו נזק שהצדדים רואים אותו כתוצאה מסתברת של ההפרה בעת החתימה על הסכם זה.

14. הפיצויים המוסכמים לפי סעיף 11 אינם גורעים מכל זכות ו/או סעד העומדים בידי המועצה לפי הסכם זה ולפי כל דין.

**מחויבות לתנאי המכרז**

15. הקבלה ו/או אישור ההתקנה של גנרטורים אינה משחררת את הקבלן מהתחייבויותיו לפי תנאי המכרז וההסכם ונספחיו.

**הזרחה**

16. א. עם קבלת גנרטורים והתקנתם לשביעות רצון המועצה, הקבלן מתחייב להדריך את המנהל ו/או נציגי הישובים ו/או כל נציג אחר מטעם המועצה.
- ב. ההזרחה תכלול מתן הסברים מפורטים להפעלת גנרטורים ומתן מענה לכל בעיה שתעורר, וכן תכלול הסבר על התחזוקה והטיפולים נדרשים.

**שרותי תחזוקה בתקופת האחריות**

17. א. תקופת האחריות לגנרטורים ולהתקנתם תהיה 24 (עשרים וארבעה) חודשים מיום מתן אישור ההתקנה (להלן ולעיל – "תקופת האחריות"), כשהם פועלים בצורה תקינה ולשביעות רצון המועצה. התמורה עבור תקופת האחריות כלולה בתמורה לפי הסכם זה והקבלן לא זכאי לכל תמורה נוספת בגין תקופת האחריות.
- ב. חרף שלקבלן ידוע כי הסכם זה אינו כולל שירותי תחזוקה שאינם נכללים במסגרת אחריות הקבלן ליחידה, ככל שיהיה בהם צורך, מתחייב הקבלן כי בהנחה ותרצה המועצה להתקשר עימו לצורך קבלת שירותי תחזוקה בתקופת האחריות, יהיה ביכולתו לבצע את שירותי תחזוקה וכן טיפולים תקופתיים יזומים, בהתאם להוראות היצרן.
- ג. אין באמור בסעיף זה כדי לחייב את המועצה להתקשר עם הקבלן לצורך קבלת שירותי תחזוקה לגנרטורים ואין באמור כדי לגרוע מחובת הקבלן לספק אחריות במהלך תקופת האחריות.

**התמורה**

18. א. תמורת מילוי כל התחייבויות הקבלן על פי הסכם זה, ובכלל זה האספקה של - 34 גנרטורים, התקנת גנרטורים ותקופת האחריות בגינם ובגין ההתקנה, תשלם המועצה לקבלן כנגד חשבוניות מס כדין, **סך של \_\_\_\_\_ ש"ח** לא כולל מע"מ (להלן: "התמורה") וזאת כפי הצעתו של הקבלן במסגרת הצעתו למכרז.
- ב. מוסכם במפורש כי התמורה לא תשתנה כתוצאה מהתייקרות בשכר עבודה, מחירי חומרים, מחירי הובלה, או התייקרות אחרת כלשהי לרבות העלאה או שינויים בהיטלים במיסים, מכסים, אגרות, או בתשלומי חובה אחרים, למעט שינויים בשיעור המע"מ.
- ג. התמורה תשולם לקבלן רק בתנאי שהוכח מעל לכל ספק שגנרטורים עומדים בכל דרישות המכרז והמפרט הטכני להסכם, כי הם נקיים מכל שעבוד וסופקו בהתאם לדרישות המכרז במלואם.
- ד. יובהר כי תשלום התמורה לפי הסכם ההתקשרות מבוצע על ידי משרד הביטחון באמצעות המועצה וכי המועצה תוכל להעביר את התמורה המגיעה למציע רק לאחר שקיבלה את סכום התמורה מאת משרד הביטחון.

ה.

- (1) התמורה תשולם בתנאי שוטף+80 ממועד אישור החשבון על ידי המועצה, לאחר שהתקציב המיועד לשם כך נתקבל בפועל במועצה מאת משרד הבטחון.
- (2) ידוע לקבלן כי תשלום כל תמורה לפי הסכם זה מבוצע על-ידי משרד הבטחון באמצעות המועצה כמימון **חיצוני מלא/כמימון חלקי בשיעור של אחוזים, וכי המועצה תוכל להעביר את התמורה המגיעה לקבלן רק לאחר שקיבלה את סכום התמורה בפועל מאת משרד הבטחון 10 ימי עסקים ממועד קבלת המימון החיצוני כאמור.**
- (3) בנסיבות המתוארות לעיל, איחור בתשלום של החלק מן התמורה הממומן במימון חיצוני עד 150 יום מהיום שבו הומצא החשבון למועצה לא יהווה הפרה של חוזה זה ולא יזכה את הקבלן בפיצוי כלשהו.

ו.

- (1) הקבלן מצהיר שהסכם זה יחייב את המועצה אך ורק במידה ויתקבל התקציב המתאים לכך ע"י משרד הביטחון, וביחס לכל חלק יחסי בביצוע העבודה שבגינה התקבל במועצה תקציב מספק בלבד. המועצה תהיה רשאית להורות על ביצוע העבודות בשלבים, ובנפרד לישובים השונים לפי שיקול דעתה הבלעדי.
- (2) היה ותקציב כזה לא יתקבל במלואו ו/או בחלקו ו/או יתקבל בשלבים, תהא המועצה רשאית להודיע לקבלן, בכל שלב שהוא של תקופת ההסכם, על ביטול ההתקשרות ו/או דחיית מימושה, כולה או חלקה, ו/או ביצועה בשלבים ובמועדים שתקבע המועצה ולקבלן לא תהיה כל טענה ו/או דרישה ו/או תביעה כלשהי כלפי המועצה בנסיבות בהן תבוטל ההתקשרות ו/או תבוצע בשלבים בנסיבות כאמור, זולת בגין אותו חלק מן העבודה, ככל שהתבצע, שביצעו הוסכם בין הצדדים.
- (3) המועצה לא תהיה אחראית במקרה בו לא תיערך התקשרות עם הזוכה ו/או תיערך התקשרות ביחס לחלק מן ההתקשרות ו/או ההתקשרות תבוצע בשלבים ובמועדים שתקבע המועצה מפאת הסיבות הנ"ל, כולן או מקצתן. למציע לא תהיה כל טענה ו/או דרישה ו/או תביעה כלפי המועצה בנסיבות כאמור.

### אחריות

19. הקבלן מתחייב לקיים את אחריות היצרן, לתקן ו/או להחליף על פי דרישת המנהל בכתב, תוך 48 שעות מהצגת הדרישה לכך ע"י המנהל, כל פגם ו/או תקלה ו/או קלקול ו/או כל נזק שייגרם לגנרטורים ואשר לדעת המנהל נגרם כתוצאה מפגם בייצור ו/או בהתקנה ו/או שימוש בחומרים פגומים.

### אחריות לנזק

20. הקבלן יהא אחראי לכל נזק שהוא, בין לנזק גוף בין לנזק רכוש, בין לנזק ממון, ו/או לכל נזק אחר שייגרם למועצה אזורית גולן ו/או החברות הכלכליות שלה ו/או לכל צד שלישי ו/או לכל עובד, כתוצאה ממעשה או מחדל מצד הקבלן, הנובע, בין במישרין ובין בעקיפין, מביצוע העבודות ו/או בקשר אליהן בין במהלך ביצוע העבודות ובין לאחר מכן, בין אם נגרם על ידו בין אם נגרם על ידי עובדיו ו/או שלוחיו ו/או כל הנתון למרותו.

### ביטוחים

21. דרישות והוראות הביטוח ואישור עריכת הביטוח הינם כמפורט להלן במסמך נספח ג'.

**ערבות בנקאית ערבות ביצוע**

22. ערבות בנקאית לאספקת גנרטורים, ביסוסם והתקנתם :

- א. להבטחת קיום התחייבויות הקבלן על פי הסכם זה מתחייב הקבלן להמציא למועצה לפי דרישתה עם החתימה על הסכם זה, ערבות בנקאית חתומה לפקודת המועצה, בלתי מותנית, אוטונומית וצמודה למדד המחירים לצרכן בסך 50,000 ₪ (כולל מע"מ), בנוסח המפורט בנספח א' להסכם.
- ב. הערבות תעמוד בתוקפה עד למועד שייקבע לכך על-ידי המועצה בהתאם לצו התחלת העבודה, והיא תוארך מעת לעת במידת הצורך עד להשלמת העבודה לשביעות רצון המועצה.
- ג. המועצה תהיה מוסמכת לחלט את הערבות באופן אוטונומי, כל אימת שתסבור כי הופר תנאי או הופרו תנאים בהסכם זה ומבלי שיהא עליה להוכיח זאת. המועצה תהיה רשאית לחלט את הערבות כאמור, גם אם תוקפה של הערבות עתיד לפקוע בסמוך למועד החילוט, אם סברה כי יש צורך בכך נוכח הפרה קיימת, מסתברת או צפויה של הסכם זה מצד הקבלן.
- ד. האמור לעיל אינו בא לפגוע בכל זכות או סעד אחר שיעמדו לרשות המועצה עקב ובגין ההפרה.
- ה. למען הסר ספק מודגש בזאת, כי כל ההוצאות הכרוכות במתן הערבות ו/או בחידושה, תחולנה על הקבלן בלבד.

**קיזוז ועכבון**

23.

- א. המועצה רשאית לקזז כנגד כל סכום המגיע לקבלן על פי חוזה זה, כל חוב, בין קצוב בין שאינו קצוב, המגיע לה מהקבלן על פי חוזה זה או על פי כל חוזה אחר שביניהם או על פי כל דין, כל סכום שהמועצה תידרש לשלמו ו/או להוציא בקשר עם הקבלן ו/או עם הפרת התחייבויותיו לפי הסכם זה וכן לעכב איזה מנכסי הקבלן, וזאת מבלי להזדקק לתביעה משפטית או לפסק דין נגד הקבלן. הוראות סעיף זה אינן גורעות מזכותה של המועצה לגבות את החוב האמור בכל דרך אחרת.
- ב. במידה וכל הסכומים שייגיעו לקבלן לא יכסו את הסכומים שהמועצה תהיה זכאית להם, תהיה המועצה רשאית לגבות את ההפרש כל דרך, לרבות על-ידי חילוט הערבות הבנקאית, ו/או באמצעות הליכים משפטיים, הכל לפי שיקול הדעת של נציגי המועצה ומבלי לגרוע מאיזו מזכויותיה.
- ג. לקבלן לא תעמוד זכות קיזוז ו/או עכבון מכל מין וסוג, בקשר עם איזה מנכסי המועצה, רכושה, כספים, מסמכים, מקרקעין, ו/או כל עניין נלווה. בכלל זאת, לא תעמוד לקבלן זכות עכבון בקשר עם נכסים ו/או ציוד ו/או מסמכים מכל סוג שהוא שהגיעו לידיו בקשר עם הסכם זה.

**אי קיום יחסי עובד ומעביד**

24.

- א. מוסכם ומוצהר בין הצדדים מפורשות כי הקבלן ו/או עובדיו ו/או מועסקיו הינם לגבי המועצה בגדר קבלן עצמאי, ואין נקשרים בין המועצה ו/או משרד הביטחון לבין יחסי עובד ומעביד, ואין הקבלן ו/או עובדיו ו/או מועסקיו זכאים לקבל מהמועצה ו/או משרד הביטחון כל תשלום ו/או זכויות שהן על פי כל דין ונוהל המגיעים לעובד ממעבידו.

ב. מוסכם בזאת מפורשות כי הקבלן בלבד ישא בכל התשלומים וההטבות הסוציאליות המגיעות על פי כל דין ונוהג לעובדיו ופועליו, והמועצה ו/או משרד הביטחון לא תשא בכל תשלום או הטבה כאמור.

ג. יחויבו המועצה ו/או משרד הביטחון בתשלום כלשהו לקבלן ו/או לעובדיו ו/או למועסקיו המשתלם כרגיל לעובד ממעבידו יפצה הקבלן את המועצה ו/או משרד הביטחון בכל סכום בו יחויבו כאמור לרבות הוצאות משפט ושכר טרחה עו"ד.

### הוראות כל דין

25. הקבלן מתחייב למלא את התחייבויותיו על-פי הסכם זה על פי הוראות כל דין המתייחסות במישרין ו/או בעקיפין לאספקת גנרטורים, ביסוסם והתקנתם, לרבות קבלת הרישיונות וההיתרים הנדרשים ועמידה בכל תנאי הבטיחות במקום העבודה.

### איסור הסבת זכויות והעסקת קבלני משנה

26. א. הקבלן מנוע מלהמחות ו/או לשעבד את זכויותיו לפי הסכם זה ללא אישור מראש ובכתב מאת המועצה והמועצה תהיה רשאית לסרב לבקשה זו בלי שתידרש לנמק החלטתה.

ב. הקבלן מתחייב לא להסב ולא להעביר את ההסכם, כולו או מקצתו, או כל טובת הנאה על פיו לאחר, בין בתמורה ובין שלא בתמורה, אלא אם קיבל את הסכמת המועצה, מראש ובכתב והמועצה תהיה רשאית לסרב לבקשה מבלי שתחול עליה החובה לנמק את החלטה. בכל מקרה תהא האחריות לקיום הוראות מסמכי ההסכם ולטיב השירותים על הקבלן וזאת גם אם ניתנה הסכמת המועצה כאמור.

ג. הקבלן מתחייב שלא להעסיק קבלני משנה לשם מתן השירותים על ידו אלא לאחר קבלת הסכמת המועצה מראש ובכתב. המועצה תהא רשאית, לפי שיקול דעתה הבלעדי, ומבלי שתהא חייבת במתן נימוקים להחלטתה, שלא לאשר העסקתו של קבלני משנה מסוים/ים. בכל מקרה וגם אם אישרה המועצה לקבלן להעסיק קבלני משנה, לא יהיה בכך כדי לגרוע ו/או להפחית מאחריותו המלאה של הקבלן לקיום הוראות מסמכי ההסכם ולטיב השירותים על הקבלן.

### הפרת ההסכם ובטלותו

27. א. הפר הקבלן הסכם זה או הוראה מהוראותיו ייחשב הדבר כהפרת ההסכם והמועצה תהיה רשאית לבטל את ההסכם לאלתר לאחר שהמועצה דרשה מהקבלן, בין בכתב ובין בע"פ, למלא אחר אותן הוראות תוך תקופה שתקבע לכך ע"י המועצה, והקבלן לא עשה כן.

ב. מבלי לגרוע ובנוסף לכל הוראה אחרת בהסכם יחשב הקבלן כמי שהפר את ההסכם הפרה יסודית וזאת בקרות אחד מן האירועים הבאים:

(1) אם יוטל עיקול על כספים המגיעים לקבלן מן המועצה והעיקול לא יוסר תוך 20 יום מיום הטלתו.

(2) אם הקבלן הוא אדם או שותפות ויינתן נגדו או נגד אחד מיחידיו של השותפות צו לקבלת נכסים.

(3) אם הקבלן הוא תאגיד ויחלו, או צפויות להחל נגדו, בפעולות לפירוק או לכינוס נכסים.

ג. אין באמור בס"ק א' ו- ב' לעיל, כדי לגרוע מזכות המועצה לכל סעד אחר על פי ההסכם ו/או על פי כל דין.

### ניגוד עניינים ואיסור טובת הנאה

28. הקבלן מתחייב לפעול בתום לב ובאורח סביר, מקצועי ומיומן, כפי שניתן לצפות מקבלן ברמתו ובכישוריו, לשם השגת יעדי ההתקשרות עמו לביצוע השירות.
29. הקבלן מצהיר כי הוא ו/או מי מעובדיו ו/או מי מטעמו ידאגו שלא להימצא במצב של ניגוד עניינים וישמרו אמונים למועצה במשך כל תקופת ההסכם ולאחריה בקשר עם השירותים נשוא ההתקשרות. בכלל זה ימנע הקבלן, בעצמו או באמצעות מי מטעמו, מקבלת כל טובת הנאה, במישרין או בעקיפין, בקשר עם התקשרות זו.
30. הקבלן מצרף תצהיר העדר קרבה משפחתית וניגוד עניינים נספח ד'.
31. בכל מקרה של חשש לניגוד עניינים, ימסור הקבלן למועצה גילוי מלא על כך.
32. נמצא בכל עת כי הקבלן עלול להימצא בניגוד עניינים לפי הוראות הנוהל ו/או כי קיבל טובת הנאה בקשר להסכם, תהיה המועצה רשאית להפסיק את ההתקשרות לאלתר מבלי שייחשב הפרת ההסכם.

### מניעת מפגעים וניקיון האתר במהלך העבודה ובסיומה

- 33.
- א. לשם ביצוע העבודה הקבלן ינקוט על חשבונו את כל האמצעים הדרושים על-פי דין ו/או שייקבעו על-ידי המועצה על מנת למנוע זיהום הסביבה, מטרדי רעש וכיו"ב.
- ב. הקבלן מתחייב לשמור על סדר וניקיון במהלך ביצוע העבודה, לסלק מפגעי בטיחות וציוד לקוי ולהותיר את אתר העבודה כשהוא נקי ומסודר בתום כל יום פעילות.
- ג. הקבלן יסלק מאתר העבודות ומסביבתו, לרבות הדרך לאתר ושוליה, את עודפי החומרים והפסולת, ומיד עם גמר ביצוע העבודות ינקה הקבלן את אתר העבודות וסביבתו ויסלק מהם את כל המיתקנים הארעיים, שיירי החומרים, הפסולת והמבנים הארעיים מכל סוג שהוא וימסור את אתר העבודות ואת העבודות כשהם נקיים ומתאימים למטרתם לשביעות רצונו של המפקח.
- ד. מיד עם גמר ביצוע העבודה, ינקה הקבלן את האתר ויסלק מהאתר כל מתקן, חומרים, פסולת ואשפה שהובאו, הותקנו או נוצרו במהלך ביצוע העבודה והכל לשביעות רצון המועצה.

### ויתור והימנעות מפעולה

34. כל ויתור, הימנעות מפעולה או מחדל מצד המועצה לא ייחשבו כויתור המועצה על זכויותיה, אלא אם כן ויתרה המועצה על זכויותיה בכתב ומראש.

### שינוי ההסכם

35. אין לשנות כל הוראה בהסכם זה אלא בכתב, ולא תשמע כל טענה על שינוי בעל פה או מכללא.

**כתובות והודעות**

.36

- א. כתובות הצדדים הם כמפורט במבוא להסכם זה.
- ב. כל הודעה שצד אחד צריך ליתן למשנהו לפי הסכם זה תינתן במסירה אישית ו/או בדואר אלקטרוני לכתובת הדואר האלקטרוני האחרונה הידועה כפי שנמסרה על-ידי צד למשנהו ו/או במכתב רשום לפי הכתובת המצוינת במבוא להסכם זה; הודעה שנשלחה בדואר רשום תחשב כהודעה שנתקבלה 72 שעות לאחר שנשלחה מבית דואר בישראל; הודעה שנשלחה בדואר אלקטרוני תחשב כהודעה שנתקבלה 24 שעות לאחר שנשלחה.

**ולראיה באו הצדדים על החתום**

---

 הקבלן

---

 המועצה

נספח א'

**נוסח ערבות בנקאית  
ערבות ביצוע**

תאריך: \_\_\_\_\_

**לכבוד  
מועצה אזורית גולן**

א.נ.

**הנדון: כתב ערבות מס'.....**

1. על פי בקשת \_\_\_\_\_ (להלן - **המבקש**) בקשר לזכייתו במכרז מס' 15/2024 שעניינו אספקת והתקנת גרטורים ביישובים שונים של מועצה אזורית גולן, הננו ערבים בזאת כלפיכם לשלם לכם כל סכום עד לסך השווה ל-50,000 ש"ח (ובמילים: **חמישים אלף שקלים חדשים בלבד**).
2. הסכום הנ"ל צמוד למדד המחירים לצרכן הידוע במועד חתימת כתב ערבות זה כפי שמתפרסם על-ידי הלשכה המרכזית לסטטיסטיקה, באופן הבא:
  - א. המדד היסודי - המדד הידוע במועד חתימת כתב ערבות זה.
  - ב. המדד החדש - המדד הידוע בעת התשלום.
  - ג. אם יתברר בעת התשלום כי המדד החדש גבוה מהמדד היסודי, יחושב סכום הערבות כשהוא מוגדל בשיעור זהה לשיעור עליית המדד החדש לעומת המדד היסודי. אם יתברר בעת התשלום כי המדד החדש נמוך מהמדד היסודי, יחושב סכום הערבות כשהוא מוקטן בשיעור זהה לשיעור ירידת המדד החדש לעומת המדד היסודי. אם יתברר בעת התשלום כי המדד החדש שווה למדד היסודי, תשולם קרן הערבות בלבד.
3. סכום הערבות ישולם לכם על ידינו תוך 7 ימים מעת הגיע אלינו דרישתכם הראשונה בכתב, לרבות באמצעות הפקסימיליה, וזאת ללא כל תנאי ומבלי להטיל עליכם כל חובה להוכיח או לנמק את דרישתכם ומבלי שתהיו חייבים לדרוש תחילה את סכום הערבות מאת המבקש.
4. תוקף ערבותנו זה יהיה עד ליום **26/9/2025** וכל דרישה על פיה צריכה להימסר לנו לא יאוחר מהמועד הנ"ל. לאחר מועד זה תהיה ערבותנו זו בטלה ומבוטלת, אלא אם הוארכה על ידינו.
5. ערבותנו זו אינה ניתנת להסבה או להעברה בכל צורה שהיא.

בכבוד רב,

\_\_\_\_\_ בנק  
\_\_\_\_\_ סניף



מפרט לגרור גנרטור במשקל כולל 1500 ק"ג

- גרור גנרטור משקל כולל 1500 ק"ג- מבנה בסיס גלגלים בחוץ.
- מידות משטח הגרור - אורך : 3 מ' רוחב : 1.40 מ'.
- 2 סרנים 1000 ק"ג כל אחד. תוצרת: AL-KO /KNOTT/WAP.
- 4 גלגלים במידה 155/80/13.
- גלגל ספייר בקדמת הגרור.
- מכסה גלגלים (כנף) מפח מכופף כולל מגן בוץ .
- תאורת הגרור תהיה תאורת לד, פנסיים אחוריים יהיו מורכבים בצידי הגרור ולא מתחתיו. צמת החשמל תהיה מוצנעת בתוך פרופיל ובחלקים הגלויים- בתוך צינור שרשורי, 2 פנסי צד.
- מערכת בלימה : דחיפה ביצול (פושפול) כולל בלם יד בטווח 1100-2000 ק"ג.
- רגלית חניה גלגל קופץ מחוזק.
- 2 רגלי יציבות מאחור.
- שרשראות ביטחון תקניות .
- הבסיס לתושבות הגנרטור יהיה משני פלחים 100/10 עם חורים בקוטר 13 מ"מ במקומות הנדרשים. הפלחים יהיו מרותך לכל אורך השלדה.
- צבע הגרור אפור.
- רישוי וטסט לשנה.

### מפרט התקנת גנרטור

- 34 מערכות החלפה חברת חשמל גנרטור מחוטת בלב המרכזייה כולל יציאה לגנרטור.
- 20 מ' כבל ניאופרן 5\*10 אולפלקס.
- 20 מ' חוט גמיש 25 צהוב/ירוק ארקה.
- עבודת התקנת גנרטור במערכת החלפה עבור 34 יישובי הגולן.
- הובלת הגנרטור לכל יישוב (34).

**POWER YOUR FUTURE**  
**Cummins Generator**  
**LG40C**

**4BTA3.9-G2**

Prime Power: 40KW/50KVA

Standby Power: 44KW/55KVA



**Cummins Series**  
**25KVA--2000KVA**

**GENERATING POWER SOLUTIONS**

**Increased availability for new operations**

Reliable, robust and versatile generator.  
 Ready to deliver power for a next job.

**Increased uptime during operations**

Once installed on the end-user-site, the generator will be ready to run: "peace of mind" operation.

**Reduced transport and installation costs**

The compact and robust design with integrated transport features enables faster and safer transport and installation.

**Reduced service & maintenance costs**

Longer service intervals.  
 Quicker and more efficient service jobs.

**Premium resale value**

Designed and built to last.

**SAFETY**

- Operate safely in accordance with proper operation manual
- To prevent trouble and accidents perform daily and preventive maintenance checks without fail

## Technical Data

LG40C

Model	LG40C	
Rated prime power	kva	50
Rated standard power	kva	55
Rated voltage line to line	V	400/230
Rated current	A	72
Maximun sound level	dB(@7m)	70

### Engine-DCEC Cummins

Model	4BTA3.9-G2	
Aspiration	Turbo, Water/Air DC	
Fuel system	AD type	
No. cylinders	4 in line	
Displacement	Liquid	3.9
Bore*Stroke	mm	102*120
Compression ratio	16.5	
Rated speed	r/min	1500
Rated net power(with fan)	Kw	50
Governor type	Electrical	
Start Motor	V	24

### Exhaust System

Exhaust gas flow	m <sup>3</sup> /min	14.8
Exhaust gas temp	°C	497
Max back pressure	kPa	10

### Aspiration System

Max inlet pressure	kPa	6.2
Combustion volume	m <sup>3</sup> /min	5.9
Air flow	m <sup>3</sup> /min	158

### Fuel System

100% load(Prime power)	L/h	13.1
75% load(Prime power)	L/h	9.8
50% load(Prime power)	L/h	6.7
Fuel tank capacity	L	145

### Lubrication System

Oil capacity	L	16.4
Oil consumption	g/kwh	≤4
Oil pressure	kPa	350
(continuous operation)		

### Cooling System

Coolant capacity	L	24
Thermostat operation range	°C	83-95
Max water temperature	°C	100

### Alternator

Model	LONGKAI	LK224D
	STAMFORD	UC1224D
Phase	3	
Voltage	V	400/230
Wiring Type	3 Phase 4 wire, Y type	
Bearing	1	
Power factor	0.8	
Frequency	Hz	50
Prime power	KVA	50
Exciter Type	Brushless, self-excitation	
Voltage regulation	%	±0.5
Protection Grade	IP 23	
Insulation grade	H/H	
Altitude	m	≤1000

### Controller-DEESEA

Model	DSE7320
-------	---------

Protective functions:

- Low oil pressure
- High water temperature
- High/low voltage
- High Engine Temperature and Overspeed.
- Voltage regulator frequency regulator
- Emergency stop
- Start failure



### Control Module Options



- Auto generator control module
- Control module with "Three Remote Control" functions
- ATS auto load transfer screen
- Synchronising control modules
- Power output cabinet

**Standard Features**

- Engine(DCEC Cummins)
- Radiator 50°C max, fans are driven by bel
- 24V charge alternator
- Alternator: single bearing alternator IP23, insulation class H/H
- Standard auto control system
- One set of air filter, fuel filter, oil filter
- Main line circuit breaker/MCCB
- Base fuel tank
- Two 24V batteries, rac and cable
- Exhaust system(Ripple flex exhaust pipe, exhaust siphon, flange, muffler
- User manual

**Unit Dimensions(Basic unit)**

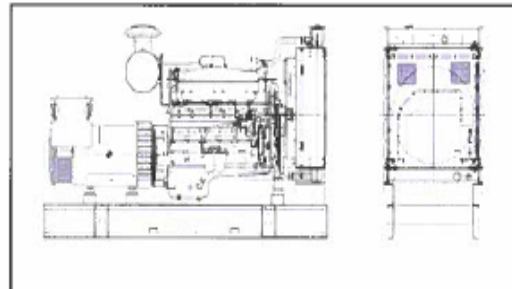

Open Type		
L*W*H	mm	1900*800*1280
Weight	kg	900

**Options**

- Battery charge
- Engine heater
- Alternator heater
- PMG
- Water oil separator
- Daily fuel tank
- Remote control panel
- Automatic transfer switch/ATS
- Switch box
- Standard: ● Options: ○

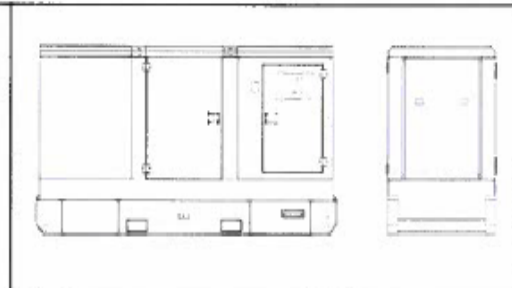

Silent Type		
L*W*H	mm	2538*1000*1400
Weight	kg	1280

**Warranty\***

**Cummins Engine**

12 months from date of purchase and 1000 hours.

**Generator**

12 months from date of purchase or 1000 hours (whichever occurs first).

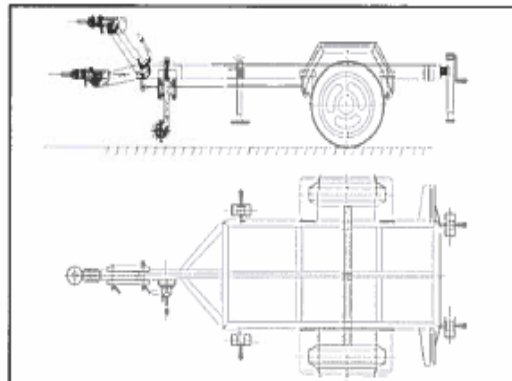

Trailer Option		
L*W*H	mm	3400*1750*950
Max loading weight	kg	1300

## נספח ג'

## נספח ביטוח

לעניין הגדרות נספח ביטוח זה:

"המבוטח" - \_\_\_\_\_.

"מבקש האישור" – מועצה אזורית גולן ו/או תאגידים ו/או חברות עירוניים ו/או גופי סמך רשתיים ו/או עמותות בשליטתם ו/או וועדי היישובים ו/או האגודות ו/או הקיבוצים ו/או מנהליהם ו/או עובדיהם

"השירותים" – אספקה והתקנה של 34 גנרטורים בישובים.

1. מבלי לגרוע מאחריות ומהתחייבויות של המבוטח על-פי הסכם זה ו/או על-פי כל דין, על המבוטח לערוך ולקיים, אצל חברת ביטוח מורשית כדין בישראל במשך כל תקופת מתן השירותים, את הביטוחים המפורטים באישור עריכת ביטוחי נותן השירותים המצ"ב לנספח זה ומהווה חלק בלתי נפרד ממנו (להלן: "אישור ביטוחי המבוטח").

כן מתחייב המבוטח לערוך ולקיים על חשבון המבוטח, למשך כל תקופת ההסכם, את שאר הביטוחים וההתחייבויות הדרושים או הנדרשים לשם ביצוע השירותים לרבות, ומבלי לגרוע מכלליות האמור, תשלומים לביטוח לאומי וביטוח חובה לכל כלי הרכב המשמשים לצורך ביצוע השירותים או המובאים על ידי המבוטח לחצרי מבקש האישור וכן כל ביטוח אחר שחובה על המבוטח לערוך על פי כל דין

2. ללא כל דרישה מצד מבקש האישור, על המבוטח להמציא לידי מבקש האישור 7 ימים לפני מועד תחילת השירותים או ממועד החתימה על הסכם, ובכל מקרה כתנאי מקדים לתחילת מתן השירותים, את אישור ביטוחי המבוטח, חתום בידי מבטח המבוטח, בהתאם להוראות המפקח על הביטוח, רשות שוק ההון, ביטוח וחיסכון 6-1-2019 (להלן: "אישור ביטוחי המבוטח").

לא יאוחר ממועד תום תקופת ביטוחי המבוטח, על המבוטח להמציא לידי מבקש האישור את אישור ביטוחי המבוטח בגין הארכת תוקפו לתקופה נוספת, וכך למשך כל תקופת ההתקשרות על פי ההסכם.

בכל פעם שמבטח המבוטח יודיע למבקש האישור כי מי מביטוחי המבוטח עומד להיות מבוטל או עומד לחול בו שינוי לרעה, על המבוטח לערוך את אותו הביטוח מחדש ולהמציא אישור עריכת ביטוח חדש, 30 יום לפני מועד ביטול הביטוח או השינוי לרעה בביטוח.

מובהר כי אי המצאת אישור על קיום ביטוחי המבוטח במועד או בהתאם להוראות סעיף ביטוח זה, לא תגרע מהתחייבויות המבוטח על פי הסכם זה, ועל המבוטח לקיים את כל התחייבויותיו גם אם תמנע מהמבוטח האפשרות לעשות כן בשל אי עמידתו בדרישות כמפורט לעיל. מוסכם כי המבוטח יהיה מנוע מלעלות כל טענה ו/או דרישה כלפי מבקש האישור ו/או כלפי הבאים מטעם מבקש האישור עקב כך שלא יתאפשר לו השירותים להתחיל בשירותים טרם הומצא אישור ביטוחי המבוטח כנדרש.

3. על המבוטח לקיים את כל תנאי ביטוחי המבוטח, לשלם את דמי הביטוח במלואם ובמועדם, לדאוג ולוודא שביטוחי המבוטח יהיו בתוקף במשך כל תקופת התחייבויות המבוטח לקיימם ולשאת בהשתתפויות העצמיות הנקובות בביטוחי המבוטח. כן מתחייב המבוטח להודיע למבקש האישור מיד על כל אירוע העלול להוות עילה לתביעה ולשתף פעולה עם מבקש האישור ככל שיידרש לשם מימוש תביעת ביטוח אשר יוחלט על-ידי מבקש האישור להגישה למבטחים.

4. מבקש האישור רשאי לבדוק את אישור ביטוחי המבוטח שיומצא כאמור לעיל, ועל המבוטח לבצע כל שינוי או תיקון שיידרש על מנת להתאימו להתחייבויות המבוטח כאמור בנספח ביטוח זה. מוסכם בזה במפורש כי אין בעריכת ביטוחי המבוטח, בהמצאת אישור ביטוח בגין עריכת ביטוחים אלה ו/או בבדיקתם ו/או באי בדיקתם ו/או בשינויים כדי להוות אישור בדבר התאמת ביטוחי המבוטח למוסכם ואין בכך כדי להטיל אחריות כלשהי על מבקש האישור ו/או על מי מטעם מבקש האישור ו/או לצמצם את אחריות המבוטח על-פי הסכם זה ו/או על-פי דין.

בכל מקרה של אי התאמה בין האמור באישור ביטוחי המבוטח לבין האמור בסעיף ביטוח זה, על המבוטח לגרום לשינוי ביטוחי המבוטח על מנת להתאימם להוראות סעיף ביטוח זה.

5. מוסכם בזאת, כי היקף הכיסוי הביטוחי ובכלל זאת קביעת גבולות האחריות כאמור בסעיף ביטוח זה, הינה בבחינת דרישה מזערית המוטלת על המבוטח, שאינה פוטרת את המבוטח ממלוא החבות על-פי הסכם זה ו/או על-פי דין. למבוטח לא תהא כל טענה ו/או דרישה כלפי מבקש האישור ו/או כלפי מי מהבאים מטעם מבקש האישור בכל הקשור לגבולות האחריות האמורים ו/או כל טענה אחרת בנושא גובה ו/או היקף הכיסוי הביטוח שהוצא על ידי המבוטח.

ככל שלדעת המבוטח קיים צורך להרחיב את היקף ביטוחי המבוטח ו/או לערוך ביטוחים נוספים ו/או משלימים לביטוחי המבוטח, יערוך המבוטח את הביטוח הנוסף ו/או המשלים כאמור, על חשבונו. בכל ביטוח רכוש נוסף ו/או משלים שייערך על-ידו, ייכלל סעיף מפורש בדבר ויתור על זכות המבוטח לתחלוף כלפי מבקש האישור ו/או כלפי מי מטעם מבקש האישור, למעט כלפי אדם שגרם לנזק בזדון. בכל ביטוח חבות נוסף ו/או משלים שייערך על-ידי המבוטח יורחב שם המבוטח לכלול את מבקש האישור, בכפוף לסעיף אחריות צולבת.

6. המבוטח פוטר, בשמו ובשם הבאים מטעמו, את מבקש האישור ואת הבאים מטעם מבקש האישור, מאחריות לאבדן או לנזק ישיר או תוצאתי אשר עלול להיגרם לרכוש כלשהו בבעלות ו/או באחריות המבוטח ו/או מי מטעמו אשר מובא לאתר השירותים ו/או שנעשה בו שימוש בקשר לשירותים (ומבלי לגרוע מכלליות האמור, לרבות כלי רכב וכל כלי עבודה אחר), וכן מאחריות לנזקים לכל הבאים מטעמו או בשמו בקשר עם השירותים. אולם הפטור כאמור לא יחול לטובת אדם שגרם לנזק בזדון.

7. בהתקשרות המבוטח עם קבלני משנה במסגרת ו/או בקשר עם השירותים, על המבוטח לדרוש כי יערכו על ידם ביטוחים הולמים ביחס להיקף וסוג פעילותם.

למען הסר ספק מובהר בזאת, כי המבוטח נושא באחריות כלפי מבקש האישור ביחס לשירותים, בין אם בוצעו באמצעותו ו/או באמצעות קבלני משנה מטעמו. המבוטח ישא באחריות לשפוט ו/או לפצות את מבקש האישור בגין כל אובדן ו/או נזק שייגרם בשל השירותים שבוצעו על-ידי קבלן המשנה, בין אם אובדן ו/או נזק כאמור מכוסה בביטוחי המבוטח ו/או בביטוחי קבלני המשנה מטעם המבוטח ובין אם לאו.

אין בהוראות סעיף זה כדי לגרוע מהתחייבות המבוטח ו/או כדי להטיל על מבקש האישור אחריות כלשהי. מובהר, כי המבוטח יהיה אחראי באופן מלא לנזקים בלתי מבוטחים, לרבות נזקים שהם מתחת לסכום ההשתתפות העצמית. כמו כן, מוסכם במפורש כי המבוטח יהא חייב בפיצוי ו/או בשיפוי מבקש האישור בגין כל נזק ו/או תשלום שהמבוטח יחוייב בו לרבות תשלום השתתפות עצמית, בגין נזקים שבאחריות המבוטח לפי דין או לפי הסכם זה מיד עם דרישתו הראשונה בכתב.

מוסכם בזאת כי התחייבויות המבוטח לעריכת ביטוחים הינן בהתאם לאמור בהוראות נספח ביטוח זה, אף אם יחולו על הצדדים הוראות בדבר המצאת אישור קיום ביטוחים במתכונות תמציתית בהתאם להוראות המפקח על הביטוח או כל הוראה אחרת בעניין זה. לאור האמור, מוסכם כי נוסח אישורי הביטוח המצ"ב לנספח ביטוח זה הינם דוגמה בלבד ואינם מהווים נוסח מחייב ולא מהווים פגיעה בהתחייבויות החוזיות של המבוטח לעריכת ביטוחים בהתאם לאמור בהוראות בנספח ביטוח זה. כן מוסכם כי בכל מקרה בו יחול שינוי

בהוראות המפקח על הביטוח כאמור, מבקש האישור יהא רשאי להחליף את דוגמת נוסח אישורי הביטוח המצ"ב בנוסח אישורי ביטוח חלופיים, וזאת בכפוף להתחייבויות הביטוח של המבוטח כמפורט בנספח ביטוח זה כאמור.

8. ביטוחי המבוטח יכללו הוראות לפיהם:
- 8.1. הנם קודמים לכל ביטוח הנערך על-ידי מבקש האישור ו/או הבאים מטעמו וכי מבטח המבוטח מוותר על כל טענה ו/או דרישה בדבר שיתוף ביטוחי מבקש האישור והבאים מטעמו.
- 8.2. שינוי לרעת מבקש האישור או ביטול של מי מביטוחי המבוטח, לא ייכנס לתוקף אלא 30 יום לאחר משלוח הודעה של המבטח למבקש האישור בדבר השינוי או הביטול.
- 8.3. הפרת תנאי ביטוחי המבוטח והתנאותיהם ו/או אי עמידה בתנאי הביטוחים בתום לב על ידי המבוטח ו/או עובדיו ומנהליו, לא תגרע מזכויות מבקש האישור לקבלת פיצוי או שיפוי על פי הביטוחים כאמור.
- 8.4. היה וקיים סעיף המפקיע ו/או מצמצם בדרך כלשהי את אחריות המבטח, כאשר קיים ביטוח אחר ו/או בשל כל סיבה אחרת לרבות תנאים מוקדמים לכיסוי ו/או אמצעי מיגון ו/או ביטוח חסר ו/או מידע חיתומי שגוי ו/או מטעה הרי שסעיף זה לא יופעל כלפי מבקש האישור ו/או הבאים מטעמו.
- 8.5. היקף הכיסוי לא יפחת מתנאי ביט מהדורה 2013. חריג רשלנות רבתי (אם קיים) יבוטל, אולם אין בביטול הסעיף כאמור כדי לגרוע מזכויות המבטח וחובות המבוטח על פי חוק חוזה ביטוח התשמ"א - 1981.
- 8.6. המבטח מוותר על זכות התחלוף כלפי מבקש האישור וכלפי הבאים מטעם מבקש האישור, אולם הויתור על זכות התחלוף כאמור לא יחול כלפי אדם שגרם לנזק בזדון.
- 8.7. על המבוטח מוטלת האחריות לשאת בתשלום דמי הביטוח ולנשיאה בהשתתפויות העצמיות החלות על פיהן.
9. הפרה של איזה מהוראות נספח בטוח זה תהווה הפרה יסודית.



## נספח ג'

## נספח 1'X - אישור ביטוחי המבוטח

תאריך הנפקת האישור:		אישור קיום ביטוחים		
אישור ביטוח זה מהווה אסמכתא לכך שלמבוטח ישנה פוליסת ביטוח בתוקף, בהתאם למידע המפורט בה. המידע המפורט באישור זה אינו כולל את כל תנאי הפוליסה וחריגיה. יחד עם זאת, במקרה של סתירה בין התנאים שמפורטים באישור זה לבין התנאים הקבועים בפוליסת הביטוח יגבר האמור בפוליסת הביטוח למעט במקרה שבו תנאי באישור זה מיטיב עם מבקש האישור.				
מבקש האישור הראשי	גורמים נוספים הקשורים למבקש האישור וייחשבו כמבקש האישור	המבוטח/המועמד לביטוח	אופי העסקה והעיסוק המבוטח	מעמד מבקש האישור
שם: מועצה אזורית גולן	שם: תאגידים ו/או חברות עירוניים ו/או גופי סמך רשמיים ו/או עמותות בשליטתם ו/או וועדי היישובים ו/או האגודות ו/או הקיבוצים ו/או מנהליהם ו/או עובדיהם	שם: _____	<input type="checkbox"/> מד"ן <input checked="" type="checkbox"/> שירותים <input type="checkbox"/> אספקת מוצרים <input checked="" type="checkbox"/> אחר: _____	<input type="checkbox"/> משכיר <input type="checkbox"/> שוכר <input type="checkbox"/> זכיון <input type="checkbox"/> קבלני משנה <input checked="" type="checkbox"/> מזמין שירותים <input type="checkbox"/> מזמין מוצרים <input type="checkbox"/> אחר: _____
ת.ז.ח.פ.: 500229711	ת.ז.ח.פ.: _____	ת.ז.ח.פ.: _____	העיסוק המבוטח: אספקה ולהקמה של 33 גנטוריום בישובים	
מען: קצרין רמת הגולן	מען: _____	מען: _____		
תיאור הקשר למבקש האישור הראשי: חברת אם ו/או חברת בת ו/או חברת אחות ו/או חברה קשורה ו/או חברה שלובה ו/או חלק מקבוצה ו/או מזמין השירותים.				

## כיסויים

כיסויים נוספים בתוקף וביטול חריגים	מטבע	גבול אחריות לכלל פעילות המבוטח/ סכום ביטוח		ת. סיום	ת. תחילה	נוסח ומהדורת פוליסה	מספר הפוליסה	סוג הביטוח חלוקה לפי גבולות אחריות או סכומי ביטוח
		לתקופה	למקרה					
309, 307, 304, 302, 328, 322, 321, 315, 329	₪	2,000,000	2,000,000			ביט		צד ג'
328, 319, 309	₪	20,000,000	20,000,000			ביט		אחריות מעבידים
304, 303, 302, 301, 326, 325, 321, 309, 332, 328, 327	₪	4,000,000	4,000,000			ביט		אחריות מקצועית משולבת חברות מוצר

פירוט השירותים (בכפוף, לשירותים המפורטים בהסכם בין המבוטח למבקש האישור, יש לציין את קוד השירות מתוך הרשימה המפורטת בנספח ג'): \_\_\_\_\_

046

## ביטול/שינוי הפוליסה

שינוי לרעת מבקש האישור או ביטול של פוליסת ביטוח, לא ייכנס לתוקף אלא 30 יום לאחר משלוח הודעה למבקש האישור בדבר השינוי או הביטול.

## חתימת האישור

המבוטח:

נספח ד'הצהרה על העדר קרבה לעובד המועצה ו/או לחבר מועצה והעדר ניגוד עניינים<sup>1</sup>

לכבוד  
מועצה אזורית גולן (להלן- "המועצה")  
ג.א.נ.,

1. הצהרה זו מוגשת על ידי \_\_\_\_\_ (להלן- המציע)<sup>2</sup> במסגרת הצעתי במכרז מס' 15/2024 לאספקת גנרטורים והתקנתם, שפורסם על ידי המועצה ומהווה חלק בלתי נפרד מהצעתי במכרז.
  2. הנני מצהיר בזאת כי המועצה הביאה לידיעתי את הוראות הסעיפים הבאים:
    - א. סעיף 89 ב(א) לצו המועצות המקומיות (המועצות האזוריות), תשי"ח - 1958 הקובע כדלקמן:
 

"חבר מועצה, קרובו, סוכנו או שותפו, או תאגיד שיש לאחד האמורים חלק העולה על עשרה אחוזים בהונו או ברווחיו או שאחד מהם מנהל או עובד אחראי בו, לא יהיה צד לחוזה או לעסקה עם המועצה, לעניין זה, "קרוב" - בן זוג, הורה, בן או בת, אח או אחות".
    - ב. כלל 12 (א) של ההודעה בדבר כללים למניעת ניגוד עניינים של נבחרי הציבור ברשויות המקומיות הקובע:
 

"חבר המועצה לא יהיה צד לחוזה או לעסקה עם הרשות המקומית. לעניין זה, "חבר מועצה" - חבר מועצה או קרובו או תאגיד שהוא או קרובו בעלי שליטה בו.
    - ג. סעיף 59 לצו המועצות המקומיות (מועצות אזוריות), תשי"ח-1958 הקובע כי:
 

"לא יהיה לעובד מועצה, לא במישרין ולא בעקיפין, בעצמו ולא על ידי בן-זוגו, סוכנו או שותפו, כל חלק או טובת הנאה בכל חוזה או עסק שנעשה עם המועצה למענה או בשמה, פרט לעניין שיש לעובד בהסכם העבודה שלו או בהסכם הכללי של עובדי המועצה ופרט לחוזה בדבר קבלת שירות מהשירותים שהמועצה מספקת".
  3. בהתאם לכך הנני מבקש להודיע ולהצהיר כי:
    - א. בין חברי מליאת מועצה אזורית גולן ("המועצה") אין לי: בן זוג, הורה, בן או בת, אח או אחות ואף לא מי שאני לו סוכן או שותף.
    - ב. אין חבר מועצה, קרובו, סוכנו או שותפו, שיש לאחד מהם חלק העולה על עשרה אחוזים בהונו או ברווחיו של התאגיד באמצעותו הגשתי את הצעתי או שאחד מהם מנהל או עובד אחראי בו.
    - ג. אין לי בן זוג, שותף או מי שאני סוכנו, העובד במועצה.
  4. יש לי איזה מבין סוגי הקרבה המפורטים בסעיף 3 לעיל: פרט את הקרבה
- 
5. יש לי קרבה לחברי מליאת המועצה ו/או לעובד המועצה מסוג שאינו נמנה על סוגי הקרבה המפורטים בסעיף 3 לעיל: פרט את הקרבה
- 

<sup>1</sup> הצהרה זו תינתן על-ידי המציע ובנפרד על-ידי כל עובד ו/או נציג המציע המיועד לתת שירות לחברה באופן אישי.  
<sup>2</sup> במקרה של מציע שהינו תאגיד, הצהרה זו תינתן בנפרד על-ידי כל מנהלי החברה ובעלי השליטה בה.

6. ידוע לי כי המועצה תהיה רשאית לפסול את הצעתי אם יש לי קרבה כאמור לעיל, או אם מסרתי הצהרה לא נכונה.

7. אני מצהיר בזאת כי הפרטים שמסרתי לעיל הם נכונים ומלאים, והאמור בהצהרה זו הינו אמת.

תאריך: \_\_\_\_\_

חתימת מורשי חתימה של המציע \_\_\_\_\_

**אישור עו"ד (במקרה של מציע תאגיד)**

אני מאשר כי מורשי החתימה חתמו בפניי על הצהרה זו.

אישור עו"ד : \_\_\_\_\_

תאריך: \_\_\_\_\_